

Ultrafiltr, Seria NL4-FLC

- G 1/4 G 1/2

- Porowatość filtra 0,01 µm



Konstrukcja	Ultrafiltr, do montażu blokowego
Części składowe	Ultrafiltr
Położenie montażowe	pionowy
Ciśnienie robocze min./max	1,5 ... 16 bar
Temperatura otoczenia min./max.	-10 ... 60 °C
Temperatura medium min./maks.	-10 ... 60 °C
Medium	Sprężone powietrze Neutralne gazy
Pojemność zbiornika filtra	25 cm ³
Element filtrujący	wymienny
Porowatość filtra	0,01 µm
Spust kondensatu	Patrz tabela u dołu
Ciężar	Patrz tabela u dołu

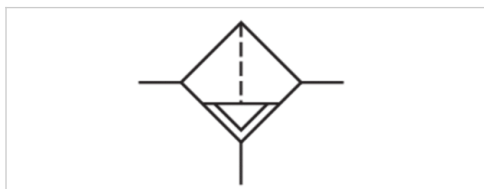

Dane techniczne

Numer materiałowy	Przyłącze	Przepływ Qn	Spust kondensatu
0821303418	G 1/4	720 l/min	automatyczny, otwarty w stanie bezciśnieniowym
0821303419	G 1/4	720 l/min	automatyczny, otwarty w stanie bezciśnieniowym
0821303514	G 1/2	720 l/min	półautomatyczny, otwarty w stanie bezciśnieniowym
0821303516	G 1/2	1200 l/min	automatyczny, otwarty w stanie bezciśnieniowym
R412010794	G 1/2	720 l/min	półautomatyczny, otwarty w stanie bezciśnieniowym
R412010795	G 1/2	720 l/min	półautomatyczny, otwarty w stanie bezciśnieniowym
0821303571	G 1/2	720 l/min	automatyczny, otwarty w stanie bezciśnieniowym
R412010796	G 1/2	720 l/min	automatyczny, otwarty w stanie bezciśnieniowym
R412010797	G 1/2	720 l/min	automatyczny, otwarty w stanie bezciśnieniowym

Numer materiałowy	Wersja
0821303418	zbiornik metalowy z wziernikiem
0821303419	zbiornik metalowy bez wziernika
0821303514	zbiornik PW bez kosza ochronnego
0821303516	zbiornik metalowy z wziernikiem
R412010794	zbiornik PW z koszem ochronnym metalowym
R412010795	zbiornik metalowy z wziernikiem
0821303571	zbiornik PW bez kosza ochronnego
R412010796	zbiornik PW z koszem ochronnym metalowym
R412010797	zbiornik metalowy z wziernikiem

Numer materiałowy	ATEX	Ciężar	
0821303418	-	0,886 kg	-
0821303419	-	0,886 kg	-
0821303514	nadaje się do stosowania w systemach ATEX	1,23 kg	1)
0821303516	nadaje się do stosowania w systemach ATEX	1,63 kg	1)
R412010794	nadaje się do stosowania w systemach ATEX	1,23 kg	1)
R412010795	nadaje się do stosowania w systemach ATEX	1,23 kg	1)
0821303571	nadaje się do stosowania w systemach ATEX	1,29 kg	1)
R412010796	nadaje się do stosowania w systemach ATEX	1,29 kg	1)
R412010797	nadaje się do stosowania w systemach ATEX	1,29 kg	1)

Przepływ znamionowy Qn przy ciśnieniu wtórnym p2 = 6 bar i $\Delta p = 0.1$ bar

1) Nadaje się do stosowania w strefach zagrożonych wybuchem 1, 2, 21, 22.

Informacje Techniczne

Punkt rosy pod ciśnieniem musi leżeć co najmniej 15 °C poniżej temperatury otoczenia i medium i może wynosić max. 3 °C .

Uwaga: Zbiorniki z poliwęglanu są podatne na działanie rozpuszczalników, wskazówki uzupełniające znajdują się pod adresem "Informacje dla klientów".

Zmiana kierunku przepływu (z lewego zasilania powietrzem na prawe zasilanie powietrzem) odbywa się przez montaż obrócony o 180° wokół osi pionowej. Informacje szczegółowe znajdują się w instrukcji obsługi.

Zalecana filtracja wstępna 0,3 μm

Maks. osiągalna klasa sprężonego powietrza wg ISO 8573-1:2010 1 : - : 2

Informacje Techniczne

Materiał	
Obudowa	odlew ciśnieniowy cynkowy
Płyta przednia	Tworzywo akrylonitrylowo-butadienowo-styrenowe
Uszczelki	Kauczuk nitylowy
Tuleja gwintowana	odlew ciśnieniowy cynkowy
Zbiornik	odlew ciśnieniowy cynkowy Poliwęglan
Kosz ochronny	Stal
Wkład filtra	Włókno szklane na bazie siarczanu boru

Rozmiary

Rozmiary

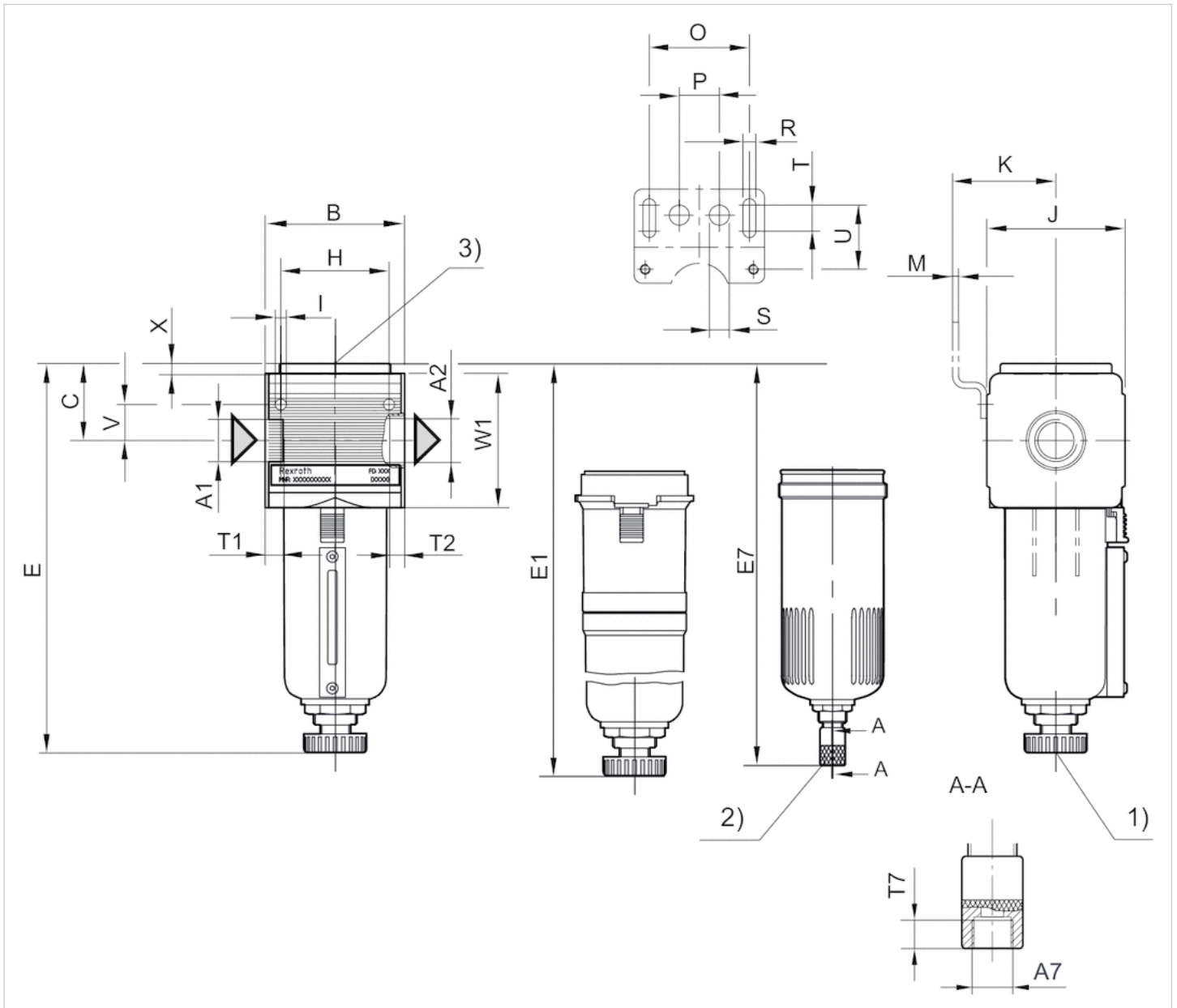

- A1 = wejście
- A2 = wyjście
- A7 = Spust kondensatu
- 1) półautomatyczny spust kondensatu
- 2) automatyczny spust kondensatu
- 3) przyłączy manometru różnicowego

Rozmiary w mm

A1	A2	A7	B	C	E	E1	E7	H	I	J	K	M	O	P	R	S	T	T1	T2	T7	U	V	W1	X
G 1/4	G 1/4	G 1/8	69.6	38.5	202	-	-	54	5.5	69	54.5	3	50	20	6.4	10	13	13	13	8.5	33	18	67	5
G 1/4	G 1/4	G 1/8	69.6	-	-	249	-	54	5.5	69	54.5	3	50	20	6.4	10	13	13	13	8.5	33	18	67	-
G 1/2	G 1/2	G 1/8	69.6	39.5	186	-	-	54	5.5	69	54.5	3	50	20	6.4	10	13	13	13	8.5	33	18	67	-
G 1/2	G 1/2	G 1/8	69.6	38.5	-	335	-	54	5.5	69	54.5	3	50	20	6.4	10	13	13	13	8.5	33	18	67	5

A1	A2	A7	B	C	E	E1	E7	H	I	J	K	M	O	P	R	S	T	T1	T2	T7	U	V	W1	X
G 1/2	G 1/2	G 1/8	69.6	38.5	–	186	–	54	5.5	69	54.5	3	50	20	6.4	10	13	13	13	8.5	33	18	67	–
G 1/2	G 1/2	G 1/8	69.6	38.5	186	–	–	54	5.5	69	54.5	3	50	20	6.4	10	13	13	13	8.5	33	18	67	–
G 1/2	G 1/2	G 1/8	69.6	38.5	–	–	201	54	5.5	69	54.5	3	50	20	6.4	10	13	13	13	8.5	33	18	67	–

Wykresy

Charakterystyka przepływu

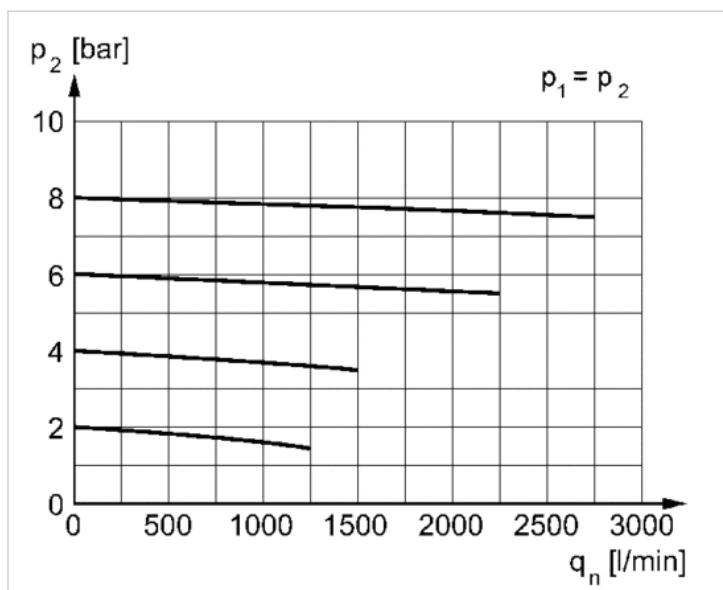

p_2 = ciśnienie robocze

q_n = przepływ znamionowy